



NORMATIVA ATTIVITA'

SPORTIVA

SHORT TRACK

Stagione 2016-2017

BOZZA 07/10/2016



Approvato nella riunione di Consiglio Federale del xx mmmmm 2016



Indice generale

NORME GENERALI	4
Categorie Short Track	4
Tesseramento	4
Tesseramento Allenatori e Tecnici	4
Prestiti	5
Iscrizione a manifestazioni FISG	5
Partecipazione a gare all'estero	5
Partecipazione a Gare in Altre Discipline Sportive	6
Convocazioni Rappresentative Federali	6
Appartenenti ai Gruppi Sportivi Militari e Corpi dello Stato	6
Normative Antidoping	7
Regolamenti Gara	7
Manifestazioni di Competenza F.I.S.G.	7
Cambio di Categoria	8
Orari Inizio Gare	8
Coppa F.I.S.G.	8
Campionato "Italiano Assoluto per Club"	9
ATTIVITA' AGONISTICA	9
Manifestazioni per Categoria	9
Campionati Italiani Giovanili	10
Premiazione Campionati Italiani Giovanili	11
Campionati Italiani Assoluti	11
Coppa Italia Short Track	11
Definizione	11
Distanze di gara	13
Sistema di gara	14
Trofeo Giovanissimi	15
Penalty nelle gare KNOCK OUT con Finaline	15
Sistema "ALL FINALS"	16
Penalty nelle gare "All Finals"	16
Schema "All Finals"	16
Trofeo delle Regioni	17
Star Class Competition	17
ATTIVITA' delle CATEGORIE GIOVANILI	17
Iniziative e Promozioni di Comitato	18
MASTER	19
Regolamento Specifico	19
Tipologia di gara Short Track tradizionale	20
Tipologia di gara ad Inseguimento	20
Tipologia di gara a Staffetta	21



NORME GENERALI

CATEGORIE SHORT TRACK

SEN	SENIOR	nati prima del	30.06.1997
JUA	JUNIOR A	01.07.1997	30.06.1999
JUB	JUNIOR B	01.07.1999	30.06.2001
JUC	JUNIOR C	01.07.2001	30.06.2003
JUD	JUNIOR D	01.07.2003	30.06.2005
JUE	JUNIOR E	01.07.2005	30.06.2007
JUF	JUNIOR F	dal compimento di anni 8	

PR PREAGONISTICA dal compimento di **anni 5** fino al compimento di **anni 8**

MASTER devono avere **20 anni** di età compiuti

PREAGONISTICA: é una categoria NON AGONISTICA della quale fanno parte tutti gli atleti che non hanno compiuto gli 8 anni di età. Gli atleti al COMPIMENTO DELL'8° ANNO DI ETA', previa visita medico sportiva agonistica, potranno partecipare all'attività agonistica prevista dai calendari Federali (nazionali e regionali). Per la categoria Preagonistica è comunque necessario il tesseramento come atleti ed è richiesta la certificazione di idoneità alla pratica sportiva non agonistica.

L'ufficio Tesseramento della FISG ha predisposto il passaggio automatico dalla categoria "Preagonistica" a "Junior F" nel giorno stesso del compimento degli 8 anni.

TESSERAMENTO ATLETI

Per partecipare alle manifestazioni ufficiali della stagione agonistica 2016-2017, gli atleti dovranno essere preventivamente tesserati alla F.I.S.G.

Le modalità di tesseramento sono illustrate nella circolare:

“Disposizioni Affiliazione e Quote Tesseramento 2016 – 2017” emanate dalla F.I.S.G., pubblicate sul sito federale ed inviate a tutte le Società Sportive e Comitati Periferici.

Qualsiasi atleta in regola con le Norme Federali (vedi R.A.T.) può disputare gare disciplinate a qualsiasi titolo dalla F.I.S.G.

TESSERAMENTO ALLENATORI E TECNICI

Gli allenatori ed i tecnici devono essere in regola con quanto previsto dalle normative federali di settore, riguardanti il tesseramento.

Ogni società per poter gareggiare nella stagione in corso deve obbligatoriamente avere nel



proprio organico e presente alle gare, un allenatore o un tecnico con qualifica attestata dalla F.I.S.G., che assista gli atleti durante le competizioni.

Per i tecnici provenienti da Federazioni straniere dovrà essere rilasciata autorizzazione dal Comitato Nazionale Allenatori di settore (C.N.A.) come previsto dallo stesso regolamento.

Per la stagione 2016/2017, le società che con giustificato motivo non possono presentare sul campo gara un proprio tecnico, potranno fare richiesta al Settore Velocità, per una deroga rilasciata dal C.N.A. della durata di un solo anno.

In casi eccezionali, e previa richiesta scritta al Settore, in caso di comprovata impossibilità da parte del tecnico/allenatore, potrà essere autorizzato l'accompagnamento degli atleti sul campo di gara da parte di un dirigente tesserato F.I.S.G.

PRESTITI

Il termine ultimo per la concessione dei prestiti per quanto concerne il Settore Velocità, è stato fissato a **5 (cinque) giorni prima** dell'inizio dell'attività ufficiale a calendario nazionale.

ISCRIZIONE ALLE MANIFESTAZIONI FISG

Gli atleti interessati a partecipare alle manifestazioni organizzate dalla F.I.S.G. potranno essere inseriti nei quadri partecipativi solo se iscritti dalla propria Società Sportiva di appartenenza.

Le modalità di iscrizione alle gare Regionali, Nazionali ed Internazionali saranno indicate sull'annuncio gara di ciascuna manifestazione; sarà cura delle Società Sportive attenersi a quanto ivi riportato e a rispettare le scadenze.

Le quote individuali d'iscrizione per manifestazioni nazionali ed internazionali di pertinenza federale è fissata per le categorie Senior, Junior e Master a €20,00

Per le gare disputate su una giornata di gara la tassa d'iscrizione è ridotta rispettivamente a €10,00.

Le quote di iscrizione gara dovranno essere versate alla società organizzatrice dell'evento.

Gli atleti partecipanti a manifestazioni nazionali ed internazionali, in rappresentanza dei colori azzurri o se iscritti su determinazione federale non dovranno versare alcuna tassa-gara.

E' data facoltà agli Organi Periferici fare richiesta o meno della quota individuale d'iscrizione per manifestazioni regionali e provinciali, riservate alle categorie Junior E , F e Preagonistica.

PARTECIPAZIONE GARE ALL'ESTERO

Qualora una Società volesse iscrivere i propri atleti ad una gara all'estero, ad una manifestazione agonistica o promozionale, **farà fede l'articolo 49 del R.A.T.** che recita:

- Tutte le manifestazioni agonistiche o promozionali, a qualsiasi livello, non incluse nei calendari nazionali federali, devono essere preventivamente **autorizzate dalla F.I.S.G. a seguito di domanda scritta presentata dalla Società interessata all'Organo territoriale competente** con almeno 15 giorni di anticipo rispetto all'inizio della manifestazione allegando copia dell'invito ricevuto ed il relativo programma di gara. In aggiunta a questo



viene anche chiesto di inviare copia della domanda alla Segreteria del Settore Velocità.

- L'Organo territoriale competente, dopo aver accertato la regolare affiliazione o l'avvenuta riaffiliazione ed il tesseramento degli atleti e Dirigenti della Società Sportiva richiedente, comunicherà le decisioni del caso.
- **Nel caso di atleti di interesse nazionale, indipendentemente dalla categoria di appartenenza, la richiesta deve essere fatta tramite la Società Sportiva di appartenenza dell'atleta, direttamente agli Organi Federali Centrali, con copia all'Organo territoriale**
- La Società Sportiva o gli atleti devono trasmettere alla Segreteria di Settore copia dei protocolli gara delle manifestazioni effettuate all'estero entro 10 giorni dal rientro in Italia.

PARTECIPAZIONE A GARE DI ALTRE DISCIPLINE SPORTIVE

Gli "Atleti Nazionali" o "d'interesse nazionale" non possono partecipare a nessuna manifestazione di altre discipline sportive, indipendentemente dal fatto che siano ufficiali o non. Eventuali eccezioni saranno concesse esaminando il caso di volta in volta. La richiesta deve essere fatta dall'atleta interessato ed inviata alla Segreteria di Settore.

CONVOCAZIONI RAPPRESENTATIVE FEDERALI

Le Società Sportive i cui atleti sono convocati per attività federali, sono tenute a comunicare contestualmente al ricevimento delle convocazioni eventuali assenze. Diversamente la F.I.S.G., per le categorie Senior e Junior A e B, sarà costretta a provvedimenti di carattere disciplinare.

E' fatto d'obbligo agli atleti della squadra "A", rispondere a tutte le convocazioni federali (raduni, gare e quant'altro). La mancata osservanza di questa regola potrà essere autorizzata solo per seri motivi, in altri casi potrà causare la revisione dell'indennità giornaliera (se prevista) o altri provvedimenti e se non comunicato in tempo utile comporterà l'addebito all'atleta del costo dell'albergo prenotato e non utilizzato. Per gli atleti della selezione junior il mancato preavviso da parte della Società Sportiva di appartenenza nei tempi indicati, comporterà l'addebito del costo alberghiero alla Società Sportiva stessa.

Nel caso di atleti convocati per rappresentative di Comitato Regionale e/o Provinciale, farà fede il luogo di residenza

APPARTENENTI AI GRUPPI SPORTIVI MILITARI E CORPI DELLO STATO

Tutti gli atleti e tecnici/allenatori appartenenti ai Gruppi Sportivi Militari e Corpi dello Stato che godono di richiesta di distacco da parte della F.I.S.G., devono comunicare all'Amministrazione di appartenenza qualunque spostamento diverso da quello richiesto dalla F.I.S.G., e trasmettere analogo copia informativa alla Segreteria di Settore. Eventuali inadempienze da parte degli interessati liberano la F.I.S.G. da qualsiasi responsabilità.



NORMATIVE ANTIDOPING

E' fatto obbligo a ciascun atleta inserito nelle Squadre Nazionali ad attenersi alle normative vigenti in materia (nazionali ed internazionali), ed a comunicare personalmente sia quanto richiesto dagli Enti responsabili (CONI-NADO e WADA) dei controlli a sorpresa sia le eventuali modifiche di residenza o soggiorni temporanei. Eventuali conseguenze causate dall'inosservanza di queste regole saranno responsabilità dell'atleta, compresi i costi.

Si richiama l'attenzione di tutte le Società, anche operanti esclusivamente in ambito junior, a sensibilizzare dirigenti, allenatori, tecnici, genitori e atleti alle normative riguardo l'utilizzo di farmaci o comunque sostanze inserite nell'elenco delle sostanze vietate dalla WADA; sono possibili controlli antidoping in gare di qualsiasi livello. Ulteriori informazioni sono consultabili sul sito FISG nella sezione ANTIDOPING.

REGOLAMENTI GARA

Tutte le competizioni che si svolgono sul territorio nazionale seguono il regolamento dell'International Skating Union (I.S.U.) in vigore per la stagione durante la quale si svolge la manifestazione. Le eventuali modifiche apportate allo stesso con l'unico scopo di adeguarlo alle necessità nazionali, possono essere effettuate solo con approvazione preventiva della Commissione Tecnica Federale di Settore.

Per tutto quanto non specificatamente contemplato nella presente normativa vige il Regolamento ISU.

MANIFESTAZIONI DI COMPETENZA F.I.S.G.

Nella stagione agonistica 2016/2017 sono previste le seguenti manifestazioni:

I Campionati Italiani Assoluti della durata di due giornate con autonome premiazioni.

La Coppa Italia di Short Track a carattere Nazionale, riservata alle categorie **Senior, Junior A/B/C/D/E/F** ed organizzata *in tre eventi agonistici*, ciascuno della durata di due giornate con autonome premiazioni.

Trofeo Giovanissimi di **Short Track** a carattere nazionale, riservata alle categorie **Junior D/E/F** ed organizzata in due eventi agonistici ciascuno della durata di due giornate con autonome premiazioni.

I Campionati Italiani Giovanili per categoria a carattere Nazionale, riservati alle categorie Junior **C/D/E/F** della durata di due giornate.

Trofeo delle Regioni a carattere Nazionale, riservato alle categorie **Junior E** ed **F**, organizzato rispettivamente per la specialità Short Track e la specialità Pista Lunga, organizzato *in due (2) eventi agonistici*, della durata di due giornate.

CAMBIO DI CATEGORIA



Nell'eventualità che un atleta di una categoria Junior A-B-C-D ritenesse di avere i requisiti per poter gareggiare in una categoria IMMINTEMENTE superiore, la Società Sportiva di appartenenza dovrà farne richiesta scritta alla Segreteria di Settore.

Non è data possibilità di cambiare categoria per una singola manifestazione, ma l'autorizzazione, se concessa, avrà validità inderogabile per tutta la stagione agonistica. Questa regola non sarà applicata agli atleti coinvolti in convocazioni federali su richiesta della Commissione Tecnica Federale di Settore.

ORARI INIZIO GARE

Tutte le gare di Short Track di competenza federale, quali Campionati Italiani e Coppa Italia, potranno avere inizio al mattino non prima delle ore 08.00, al pomeriggio non prima delle ore 14:00, salvo diverse disposizioni della F.I.S.G.. Per le altre manifestazioni l'orario d'inizio viene deciso dal Comitato Organizzatore della manifestazione stessa.

COPPA F.I.S.G.

Al termine delle prove previste di Short Track di pertinenza federale (*Campionati Italiani Giovanili per categoria, Coppa Italia, Campionati Italiani Assoluti, Trofeo delle Regioni, Trofeo Giovanissimi*) nonché del Trofeo 'Valcellina' a calendario, sarà assegnata la "**Coppa F.I.S.G.**" di specialità, alla Società meglio classificata.

Regolamento: Verrà presa in considerazione la somma dei punteggi conseguiti dagli atleti di ciascuna Società Sportiva nelle gare di short track. (vedi "Attribuzione Punteggio" pag. 9) come segue:

Cat. Senior, Junior A-B-C-D – verranno presi in considerazione i 4 migliori risultati (su 5 disponibili) delle seguenti competizioni: Campionati Italiani Assoluti, 1° prova Coppa Italia Short Track, 2° prova Coppa Italia Short Track, 3° prova Coppa Italia Short Track, Trofeo Valcellina

Cat. Junior D-E-F – verranno presi in considerazione i 7 migliori risultati (su 9 disponibili) ottenuti nelle seguenti competizioni: 1° prova Coppa Italia Short Track, 2° prova Coppa Italia Short Track, 3° prova Coppa Italia Short Track, Trofeo Valcellina, Campionati Italiani Giovanili, 1° e 2° prova Trofeo Giovanissimi, 1° e 2° prova Trofeo delle Regioni.

CAMPIONATO ITALIANO ASSOLUTO PER CLUB

La **F.I.S.G. Settore Pattinaggio di Velocità**, tramite una classifica di merito, istituisce per la stagione 2016/2017 il titolo di "**Campione Italiano per Club**" che comprende le categorie da **Junior F a Senior**.

Le competizioni di Short Track valide per l'assegnazione del titolo sono le seguenti: Campionati Italiani Assoluti, 3 prove Coppa Italia di Short Track, Campionati Italiani Giovanili, 2 prove Trofeo Giovanissimi, Trofeo Valcellina, 2 prove Trofeo delle Regioni.

PUNTEGGI

La F.I.S.G., Settore Pattinaggio di Velocità, per le manifestazioni dove è prevista una classifica definitiva e complessiva a mezzo assegnazione di punteggio utilizzerà la seguente tabella



punti, considerando solo gli atleti che avranno preso parte a tutte le distanze.

<i>Posiz.</i>	<i>Punti</i>	<i>posiz.</i>	<i>Punti</i>	<i>posiz.</i>	<i>Punti</i>	<i>posiz.</i>	<i>Punti</i>
1°	25	5°	11	9°	7	13°	3
2°	20	6°	10	10°	6	14°	2
3°	15	7°	9	11°	5	15°	1
4°	13	8°	8	12°	4	dal 16°	1

ATTIVITA' AGONISTICA

L'attività agonistica di short track assume diverse forme secondo la tipologia di gara.

Manifestazioni per Categoria

Distanze di Gara

500m	1000m	1500m	1500/3000m finale	SENIOR	m/f
500m	1000m	1500m	1500m finale	JUNIOR A	m/f
500m	1000m	1500m	1500m finale	JUNIOR B	m/f
500m	1000m		1500m finale	JUNIOR C	m/f
500m	777m		1000m finale	JUNIOR D	m/f
333m	500m		777m finale	JUNIOR E	m/f
222m	333m		500m finale	JUNIOR F	m/f

- Per la categoria Junior **D** i 777m e i 1000m sono da considerarsi distanza lunga.
- Per la categoria Junior **E** i 500m e i 777m sono da considerarsi distanza lunga.
- Per la categoria Junior **F** i 333m e i 500m sono da considerarsi distanza lunga.

Metri 3000/5000	27/45 giri	STAFFETTA	SENIOR	maschile
Metri 3000	27 giri	STAFFETTA	SENIOR	femminile
Metri 3000	27 giri	STAFFETTA	JUNIOR A	m/f
			JUNIOR B	m/f
			JUNIOR C	m/f
Metri 2000	18 giri	STAFFETTA	JUNIOR D	m/f
13 giri	13 giri	STAFFETTA	JUNIOR E	m/f
			JUNIOR F	m/f

- Se indicato nel programma gara, categorie diverse possono gareggiare insieme. Una categoria è considerata validamente costituita se vi sono almeno 6 atleti iscritti di cui almeno 4 partenti;



- ✘ nel caso una categoria non abbia un numero di atleti sufficienti, gli iscritti potranno essere accorpati alla categoria immediatamente superiore;
 - ✘ se neanche la categoria superiore fosse validamente costituita per insufficienza di atleti, gli stessi potranno gareggiare nella categoria immediatamente inferiore;
 - ✘ se due o più categorie si trovassero a gareggiare assieme si stilerà **un'unica classifica per la manifestazione.**
- Per tutte le regole di gara e le sanzioni applicabili riferirsi al regolamento dell'International Skating Union aggiornato al Congresso 2016. Si richiama in particolare l'attenzione alle norme di sicurezza (regola 291) e alla norma che regola l'utilizzo dei transponders che sono da considerarsi obbligatori se utilizzati durante la manifestazione.

Campionati Italiani Giovanili *Junior C-D-E-F*

La partecipazione ai Campionati Italiani Giovanili sarà riservata agli atleti delle categorie Junior C-D-E-F maschili e femminili *che abbiano partecipato ad almeno due prove di Coppa Italia nella stagione in corso ad esclusi degli atleti Junior F per i quali non vi sono vincoli.* Situazioni particolari in caso di infortuni verranno valutate dalla Commissione Tecnica Federale di Settore.

Categorie e Distanze di Gara

Campionati Italiani Junior C maschili / femminili

Distanze: mt. 1000 – 500 – 1500 superfinale

Campionati Italiani Junior D maschili / femminili

Distanze: mt. 777 - 500 – 1000 superfinale

Campionati Italiani Junior E maschili / femminili

Distanze: mt. 333 - 500 – 777 superfinale

Campionati Italiani Junior F maschili / femminili

Distanze: mt. 222 - 333 – 500 superfinale

In tutte le categorie partecipanti il sistema utilizzato sarà knock-out con finali A,B,C, ecc.

Premiazione Campionati Italiani Giovanili

Al termine di ogni distanza in programma, saranno effettuate le premiazioni delle singole distanze direttamente in pista. La premiazione finale avverrà al termine della manifestazione nelle modalità decise dal Comitato Organizzatore.

Saranno premiati gli atleti Junior C-D-E-F maschili e femminili classificati al 1°, 2°, 3° posto della classifica generale con la **medaglia della FISG**; e gli atleti Junior C-D-E-F classificati al 1°, 2°, 3° posto di ogni distanza con una medaglia messa a disposizione dal Comitato Organizzatore.



CAMPIONATI ITALIANI ASSOLUTI

La partecipazione ai Campionati Italiani Assoluti è riservata alle categorie Senior, Jun. A e Jun. B che abbiano partecipato, nella stagione in corso, ad almeno 3 gare di short-track a calendario Nazionale/Internazionale. Situazioni particolari in caso di infortuni verranno valutate dalla Commissione Tecnica Federale di Settore.

Per la composizione delle batterie delle prime discese in pista verrà utilizzata la I.S.U. World Ranking per gli atleti che avranno partecipato alle prove dell'I.S.U. World Cup seguiti, a completamento, dagli atleti con la migliore somma dei tempi sulle distanze dei 500 e 1000 metri registrati in qualsiasi gara a calendario nazionale o internazionale della stagione in corso.

Le distanze di gara saranno: mt. 1500 – 500 – 1000 – 3000 superfinale

Al termine di ogni distanza in programma, saranno effettuate le premiazioni delle singole distanze direttamente in pista. La premiazione finale avverrà al termine della manifestazione nelle modalità decise dal Comitato Organizzatore.

Saranno premiati gli atleti classificati al 1°, 2°, 3° posto della classifica generale (assoluta), dalla quale verranno estrapolate anche le classifiche per Categoria (Junior A e Junior B), con la **medaglia F.I.S.G.**; e gli atleti classificati al 1°, 2°, 3° posto di ogni distanza e di ogni categoria (Assoluti, Jun A e Jun B) con una medaglia messa a disposizione dal Comitato Organizzatore.

COPPA ITALIA SHORT TRACK

Definizione (prove, distanze, categorie)

Il Circuito Coppa Italia Short Track deve fornire agli atleti uno strumento per misurarsi e migliorarsi nonché per sviluppare tattiche di gara dando l'opportunità di testare lo stato di forma in vista di eventuali appuntamenti internazionali.

Il Comitato Organizzatore dovrà accordarsi con Referee e Competitors Stewards della manifestazione per prevedere un programma gara che concentri in un lasso di tempo abbastanza breve, semifinali / finali delle categorie maggiori, per fornire uno spettacolo il più possibile interessante per pubblico/media al fine di promuovere la disciplina sportiva.

Per il circuito Coppa Italia Short Track gli atleti verranno divisi nei seguenti gruppi:

- **le categorie Sen/JunA/JunB femminili** formeranno un gruppo denominato G1 ladies
- **le categorie Sen/JunA/JunB maschili** formeranno un gruppo denominato G1 men
- **le categorie JunC/JunD femminili** formeranno un gruppo denominato G2 ladies
- **le categorie JunC/JunD maschili** formeranno un gruppo denominato G2 men
- **le categorie JunE/JunF maschili e femminili** formeranno un gruppo misto denominato G3

Per le prime discese in pista della prima prova Coppa Italia Short Track del G1 (maschile o femminile) si utilizzerà la somma dei migliori tempi sui 500 metri e sui 1000 metri ottenuti dall'atleta in qualsiasi manifestazione della stagione 2015-2016 o successivi. Per le successive prove si utilizzerà il miglior tempo stagionale.



Per le prime discese in pista della prima prova di Coppa Italia del G2 (maschile o femminile) si utilizzerà il miglior tempo sui 500mt ottenuto dall'atleta in qualsiasi manifestazione della stagione 2015-2016 o successivi. Per le successive prove si utilizzerà il miglior tempo stagionale.

I gruppi G2 men e ladies verranno divisi in due sottogruppi sulla base dei tempi sui 500 metri ottenuti dagli atleti in qualsiasi manifestazione della stagione 2015-2016 o successivi. Il gruppo G2A men/ladies sarà composto dai primi 16 atleti maschi/femmine della ranking del gruppo G2 men/ladies; il gruppo G2B men/ladies comprenderà i rimanenti atleti.

Nel caso i sottogruppi G2B fossero composti da meno di 12 atleti, verranno aggregati al gruppo G2A.

Per le prime discese in pista della prima prova di Coppa Italia del G3 (misto) si utilizzerà la somma dei migliori tempi sui 500 metri e sui 333 metri, ottenuti dall'atleta in qualsiasi manifestazione della stagione 2015-2016. Per le successive prove si utilizzeranno i migliori tempi stagionali.

Il Gruppo G3 verrà diviso in due (o più) sottogruppi sulla base della somma dei tempi sui 333 metri e sui 500 metri. Il gruppo G3A sarà composto dai primi 24 atleti della ranking; il gruppo G3B men/ladies comprenderà i rimanenti atleti fino ad un massimo di 24, il gruppo G3C comprenderà i rimanenti. Nel caso in cui il gruppo G3C avesse un numero di atleti inferiore a 12, questi verranno aggregati al gruppo G3B.

Gli atleti assenti alla prima prova entreranno nel gruppo di appartenenza in cui sarebbero entrati ad inizio stagione con il loro 'best time'.

Gli atleti che non hanno graduatoria di merito, non avendo tempi di riferimento, entrano in coda al proprio gruppo.

Eventuali situazioni particolari potranno essere valutate di volta in volta dalla Commissione Tecnica Federale di Settore.

- Per ogni singola competizione verranno premiati i primi 3 atleti classificati di ogni gruppo/sottogruppo
- *Gli atleti che avranno partecipato a tutte le tre prove di Coppa Italia Short Track matureranno un punteggio doppio durante l'ultima prova al fine della classifica per Società Sportive.*

Distanze di gara Coppa Italia Short Track:

- Le distanze complete verranno alternate ad ogni prova secondo le seguenti tabelle.

Gruppo 1 - Sen/JunA/JunB

	1a prova			2a prova			3a prova		
			SF + finale			SF + finale			SF + finale
Gruppo 1	1000mt	500mt	1500mt	1500mt	500mt	1000mt	1000mt	500mt	1500mt



Gruppo 2 - JunC/JunD

	1a prova			2a prova			3a prova		
			SF + finale			SF + finale			SF + finale
Gruppo 2A	1000mt	500mt	1500mt	1500mt *	500mt	1000mt	1000mt	500mt	1500mt
Gruppo 2B	777mt	500mt	1000mt	1000mt **	500mt	777mt	777mt	500mt	1000mt

- * I turni di qualifica si svolgeranno sulla distanza di 1000m – solo semifinale gruppo 1 e finali A e B si svolgeranno sui 1500m
- ** I turni di qualifica si svolgeranno sulla distanza di 777m – solo semifinale gruppo 1 e finali A e B si svolgeranno sui 1000m

Gruppo 3 - JunE/JunF

	1a prova			2a prova			3a prova		
			SF + finale			SF + finale			SF + finale
Gruppo 3A	500mt	333mt	777mt	777mt	333mt	500mt	500mt	333mt	777mt
Gruppo 3B/3C	333mt	222mt	500mt	500mt	222mt	333mt	333mt	222mt	500mt

Gruppo 3A : la distanza dei 777m è da considerarsi distanza lunga
 Gruppo 3B e 3C: la distanza dei 500m è da considerarsi distanza lunga

Staffette

Gruppo 1	mt. 3000	27 giri	4 atleti
Gruppo 2 - qualifica	mt. 2000	18 giri	4 atleti
Gruppo 2 - Finale	mt. 3000	27 giri	4 atleti

- La composizione delle staffette sarà per MacroComitati Lombardia/Piemonte, Veneto/Friuli, Trentino/Alto Adige. Si potranno comporre massimo 3 squadre per macrocomitato ponendo attenzione a comporre batterie equilibrate
- Ad ogni gara verranno premiate le prime 3 staffette.
- Alla fine di ogni manifestazione, verrà aggiornata una classifica per macrocomitati assegnando a ciascuna squadra il punteggio relativo alla posizione in classifica secondo la tabella 'Punteggi' di pag. 7 (25,20,15,13, ecc.)



- Al termine delle tre prove di Coppa Italia Short Track, verrà assegnato un trofeo al macrocomitato che avrà ottenuto il punteggio più alto.

Sistema di gara:

Gruppo 1

- Due distanze complete per prova, sistema knock out con finali A, B, C, ecc.;
- 3^a distanza semifinali per tutti e finali, le batterie di semifinale saranno composte sulla base della 'overall classification' dopo due distanze; gli atleti si classificheranno direttamente dalle semifinali alle finali. Questo sistema darà la possibilità a tutti di provare la distanza almeno 2 volte. In caso di mancanza di tempo, nella terza distanza saranno effettuate solo finali.
- Staffetta;

Gruppo 2A, 2B:

- Due distanze complete per prova, sistema 'knock out' con finali A, B, C, ecc.;
- 3^a distanza semifinali per tutti e finali, le batterie di semifinale saranno composte sulla base della 'overall classification' dopo due distanze; gli atleti si classificheranno direttamente dalle semifinali alla finale. Questo sistema darà la possibilità a tutti di provare la distanza almeno 2 volte. In caso di mancanza di tempo, nella terza distanza saranno effettuate solo finali.
- Se ce ne fosse il tempo, il gruppo 2 potrà gareggiare con il sistema all-final
- Staffetta

Gruppo 3A, 3B, 3C

- Due distanze complete per prova, sistema 'knock-out' con finali A, B, C, ecc.;
- 3^a distanza solo semifinali per tutti e finali; le batterie di semifinale saranno composte sulla base della overall classification dopo due distanze; gli atleti si classificheranno direttamente dalle semifinali alla finale. Questo sistema darà la possibilità a tutti di provare la distanza almeno 2 volte. In caso di mancanza di tempo, nella terza distanza saranno effettuate solo finali.
- Se ce ne fosse il tempo, il gruppo 3 potrà gareggiare con il sistema all-final

Programma Gara

Per una migliore programmazione delle trasferte da parte delle Società Sportive, verrà redatto un programma gara di massima, in base al numero degli iscritti, che verrà comunicato con un preavviso di 2 giorni.

Penalty nelle gare KNOCK OUT con f+inaline



Per tutte le categorie, un'eventuale penalty in qualsiasi turno di qualifica comporta l'accesso alla finale di un gruppo inferiore a quello di appartenenza (es. un atleta con penalty in semifinale distanza corta accederà alla finale C). Un'eventuale penalty nel primo turno di qualifica comporterà l'accesso alla finale dell'ultimo gruppo.

TROFEO GIOVANISSIMI

La partecipazione al TROFEO GIOVANISSIMI è riservata agli atleti delle categorie Jun D/E/F maschili e femminili.

Categorie e Distanze di Gara

Junior D maschili / femminili

Distanze: m 777 - 500 – 1000 superfinale

Junior E maschili / femminili

Distanze: m 333 - 500 – 777 superfinale

Junior F (categoria mista)

Distanze: m 222 - 333 – 500 superfinale

In tutte le categorie partecipanti il sistema utilizzato sarà ALL FINAL

Per comporre le prime discese in pista della prima distanza di ogni categoria si utilizzerà la ranking 'Coppa Italia' basata sui tempi aggiornati per ogni categoria.

Al termine di ogni manifestazione verranno premiati i primi tre atleti classificati nella classifica generale (overall) per ogni categoria.

Sistema “ALL FINALS”

Il sistema “ALL FINALS”, quando previsto dal programma gara, permette all’atleta non qualificato nelle eliminatorie, di continuare comunque a gareggiare fino alla finale di competenza compatibilmente al numero di iscritti ed al tempo ghiaccio disponibile (*vedi Schema All Finals*).

Penalty nelle gare “All Finals”

Un atleta che riceve una penalty in un turno di qualifica, sarà ammesso al turno successivo, ma sarà retrocesso di un gruppo rispetto a quello in cui sarebbe stato inserito se fosse arrivato ultimo nella sua gara.

Se un atleta riceve una penalty due volte nella stessa distanza, verrà penalizzato con un cartellino giallo, non verrà ammesso alle successive gare di quella distanza e non verrà menzionato nella classifica di tale distanza.

Un atleta che riceve una penalty nella finale B rimane ultimo del suo gruppo e non prende punti.

Queste condizioni particolari non si applicano in caso di cartellino giallo.





Schema "All Finals"

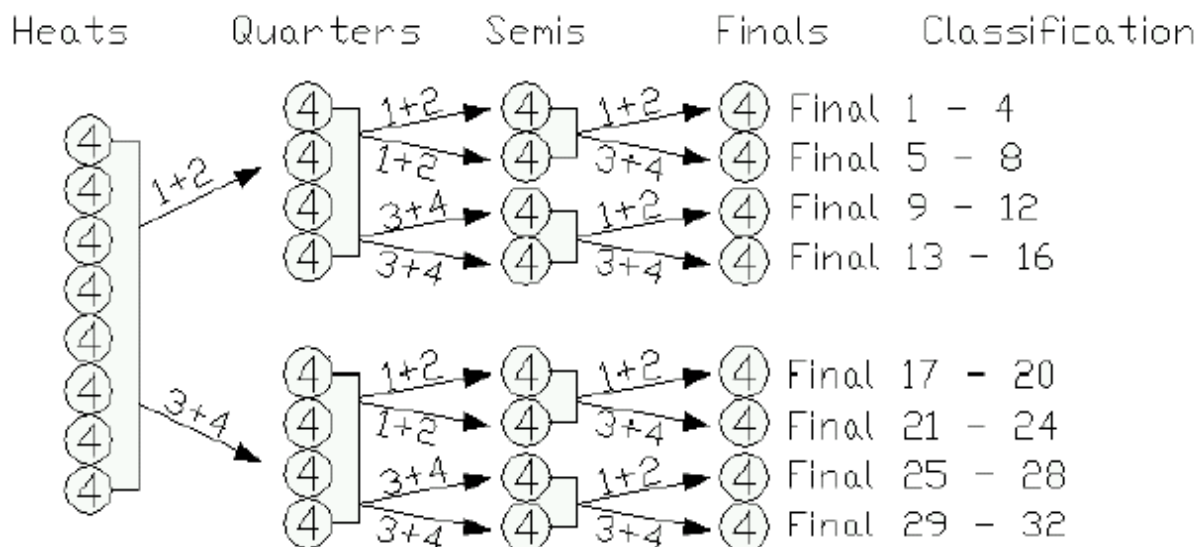

TROFEO DELLE REGIONI

Il "Trofeo delle Regioni" è l'unica manifestazione giovanile a carattere nazionale per i più giovani atleti tesserati alla F.I.S.G, che si tiene sia in pista lunga che in pista corta ed è riservata alle categorie **Junior E e F**. In considerazione dell'obiettivo promozionale di questa manifestazione, tendente a far conoscere ai giovanissimi atleti entrambi le discipline del Pattinaggio di Velocità, sono ammessi alla gara i soli atleti con i pattini tradizionali. **(no meccanismo Klap)**.

Il programma della prima giornata potrà avere inizio con una o l'altra specialità.

Al termine di ogni manifestazione del Trofeo delle Regioni, in caso di parità di punteggio, la posizione migliore di classifica verrà assegnata all'atleta più giovane.

STARCLASS COMPETITION

Trattasi di competizioni internazionali riservate alle Società Sportive, con un regolamento proprio e previsto dall' ISU. Il Settore Velocità comunicherà eventuali contributi alle Società partecipanti.

Tutte le normative inerenti questo circuito sono pubblicate sul sito ISU in apposita comunicazione riportata anche sul sito federale.

ATTIVITA' delle CATEGORIE GIOVANILI

L'attività regionale delle categorie Junior E, Junior F e Preagonistica è affidata agli Organi Periferici, che devono in ogni caso far sempre rispettare le regole indispensabili a garantire la



sicurezza degli atleti, in particolare:

Gli atleti devono sempre essere muniti di equipaggiamento adeguato:

- Casco rigido omologato (ASTM F1849) legato sotto il mento
- Guanti di materiale resistente ai tagli
- Parastinchi
- Ginocchiere
- E' obbligatorio l'uso del collare antitaglio *per gli Junior E – F*
- Per la categoria **Preagonistica** l'uso del collare antitaglio è consigliato
- La pista dovrà avere la balaustra protetta da 50 materassi conformi al Regolamento Federale (2 x 1 x 0,25), ben legati fra di loro ed alla balaustra.
- Nel caso di manifestazioni riservate alle Categorie Junior E – F nel quale viene inserita anche la categoria Junior D, per le protezioni (materassi) valgono le normative delle categorie inferiori.

Si ricorda che solo al compimento dell'*ottavo anno di età*, l'atleta può partecipare alle competizioni agonistiche e per farlo deve essere in possesso del certificato di idoneità fisica rilasciato dalle autorità competenti. L'Ufficio Tesseramento della F.I.S.G. ha predisposto il passaggio alla categoria **Junior F** nel giorno stesso del compimento di anni 8.

Il servizio di cronometraggio manuale per le gare a carattere regionale/interregionale sarà a cura del G.U.G. oppure a cura della Federazione Italiana Cronometristi (F.I.Cr.).

Le gare delle Categorie Giovanili **Junior E – F** e i giochi della categoria **Preagonistica** possono avere regolamenti diversi, variabili secondo il numero di atleti e la gestione è riservata ad ogni singolo Comitato Regionale e/o Provinciale.

Le gare regionali ed interregionali sono interamente affidate ai Comitati Periferici, mentre l'attività nazionale che comprende le categorie **Junior E - F** è regolata dalla **F.I.S.G.** che ha promosso i **Primi Sprint**, la **Coppa Italia**, il **Trofeo Giovanissimi** ed il **Trofeo delle Regioni**.

Nelle date di svolgimento della prova del "Trofeo delle Regioni" non devono essere organizzate gare Regionali per le stesse categorie.

Iniziative e Promozioni di Comitato

Le Società Sportive di ogni singolo Comitato Periferico predisporranno nell'arco della stagione sportiva 2016/2017 tutte quelle iniziative opportune alla promozione del pattinaggio giovanile (**Junior E – F e Preagonistica**).

Si suggerisce che le Società Sportive predispongano, in collaborazione con i Comitati Periferici ed il G.U.Gg, un massimo di 3 manifestazioni a carattere Regionale/Interregionale.

Si consiglia inoltre che le gare provinciali-regionali-interregionali, vengano prevalentemente



indirizzate ai pattinatori principianti, mentre i pattinatori più abili concentrino maggiormente il loro impegno per le gare nazionali previste dal calendario.

Ai Comitati Periferici viene dato mandato di organizzare manifestazioni per la categoria Preagonistica senza la presenza di Ufficiali di Gara, Cronometristi ufficiali e senza l'obbligo di premiazione.

Il tempo minimo di recupero concesso all'atleta nelle manifestazioni regionali e provinciali, riservate alla Categoria Junior E – F è di 15 minuti.

MASTER

Regolamento Specifico

Definizione categoria Master:

l'atleta per far parte della categoria **Master** deve avere 20 anni di età compiuti; sono esclusi gli atleti facenti parte della Squadra Nazionale o sue Selezioni e gli atleti professionisti.

Suddivisione della categoria Master:

gli atleti della categoria **Master** sono classificati in fasce d'età suddivise di 5 anni in 5 anni (20...24, 25...29, 30...34, 35...39, 40...44, 45...49, 50...54, 55...59, 60...64, e così via). Per età si intende quella raggiunta durante la stagione agonistica in corso che va dal 1 luglio al 30 giugno. Tutti gli atleti di ambo i sessi della categoria **Master** competeranno insieme e verrà stilata un'unica classifica.

Requisiti:

l'atleta della categoria **Master** dovrà essere regolarmente tesserato a Società Sportiva affiliata alla F.I.S.G. e possedere il certificato di idoneità alla pratica dell'attività sportiva agonistica (art. 5 DM 18/02/82) per l'anno in corso.

Partecipazione gare all'estero: vale regolamento nazionale FISG.

La categoria **Master** può iscriversi e gareggiare, dove è previsto dal programma gare della manifestazione, a tutte le gare Nazionali ed Internazionali.

Per lo short track, la categoria **Master** potrà gareggiare nelle competizioni regionali, nazionali ed internazionali se inserita nel programma gare della manifestazione, compatibilmente con i tempi gara disponibili e nella piena osservanza delle normative federali riguardanti la sicurezza e le protezioni individuali.

E' consigliato definire entro il 30 settembre 2016, a quali gare italiane i master intendono partecipare.

Modalità di gara:

la gara nazionale per sola categoria **Master** è composta da tre tipologie di gara, *short track tradizionale, inseguimento e staffetta*. Le prime due distanze (333 e 555 metri) si disputano con tipologia di gara *short track tradizionale* con il metodo "All Finals". In aggiunta viene disputata una



terza distanza di gara (333 metri) con tipologia di *gara ad inseguimento*: a discrezione della Società Sportiva organizzatrice l'eventuale inserimento di una quarta distanza (555 metri) con tipologia di *gara ad inseguimento*. Sempre a discrezione della Società Sportiva organizzatrice l'aggiunta di un eventuale superfinale con tipologia di *gara short track tradizionale* (777m), a cui si accede in base al punteggio totalizzato in tutte le distanze in programma. Al termine si disputa la tipologia di *gara a staffetta* sulla distanza di 2000 metri: la formazione delle squadre può avvenire per società o per accoppiamenti casuali in base alla "*classifica overall*".

Per tutte le altre gare nazionali ove la categoria Master è inserita nel programma in aggiunta alle categorie Junior o Junior/Senior valgono le relative modalità di gara F.I.S.G.

Qualora la gara avesse carattere internazionale, anche nel caso della sola presenza della categoria Master, valgono le relative modalità di gara F.I.S.G. e I.S.U.

Sicurezza:

la pista dovrà essere munita di materassini protettivi (2 x 1 x 0,25m.) conformi al regolamento Federale, ben legati fra di loro e alla balaustra, con copertura totale e rinforzo di 12 materassi di uno spessore minimo di 20 centimetri nelle due curve. Inoltre, gli atleti dovranno indossare gli indumenti protettivi minimi richiesti: casco, paragola omologati, guanti di materiale resistente ai tagli, ginocchiere e parastinchi.

Tipologia di gara Short Track tradizionale

Modalità:

le gare saranno disputate con partenza in linea (*short track tradizionale*) con batterie non superiore ai quattro atleti;

Distanze:

le gare saranno disputate sulle distanze di 333m, (3 giri), 555m, (5 giri), 777m, (7 giri);

Batterie:

le batterie saranno composte di un massimo di quattro atleti anche di categorie diverse;

Composizione batterie:

per comporre il primo turno di batterie verrà considerata la graduatoria di merito stilata a cura del G.U.G. che sarà unica a livello nazionale.

Tipologia di gara ad Inseguimento

Modalità:

le gare saranno disputate con i concorrenti disposti sulla linea di partenza di ciascuno dei due rettilinei; nel caso di numero di concorrenti dispari, verrà effettuata una batteria con un solo atleta;

Distanze:

le gare saranno disputate sulla distanza di 333m, (3 giri), 555m, (5 giri);

Batterie:

le batterie saranno composte da due atleti anche di categorie diverse;

**Classifica:**

la classifica di ogni distanza sarà stilata in funzione dei tempi cronometrati ottenuti da ogni atleta.

Tipologia di gara a Staffetta**Modalità:**

le gare saranno disputate con partenza in linea (*short track tradizionale*) con batterie non superiore alle tre squadre composte di tre atleti ciascuna, con possibilità di finale a quattro squadre.

Distanze:

le gare saranno disputate sulla distanza di 2000m, (18 giri). Ogni componente della staffetta dovrà percorrere non più di due giri consecutivi, pena la squalifica della propria squadra.

Competizioni di tipo "Open":

le competizioni nazionali saranno di tipo "Open", aperte quindi ad atleti di ambo i sessi, e di tutte le regioni italiane.

Protocollo di gara:

nel protocollo di gara sarà indicato il gruppo d'età accanto al nome di ciascun atleta in accordo con i regolamenti "Master IMSSC" e "IMSSG" (I.S.U.). Ciò presuppone che all'atto d'iscrizione ogni atleta indichi il gruppo d'età di appartenenza.

Punteggi:

vale il regolamento nazionale F.I.S.G. ed internazionale I.S.U. integrando le prove ad inseguimento, in cui la classifica in base ai tempi prevede per ogni distanza l'assegnazione dei punti che concorrono alla "classifica overall".

Per accedere alla superfinale occorrono punti di finale A in una delle prove *short track tradizionale* o un piazzamento nelle prime quattro posizioni di classifica in una delle distanze ad *inseguimento*.

Regolamento di gara:

per quanto non specificato valgono le regole definite in ambito nazionale F.I.S.G. ed internazionale I.S.U..

